

Fächermarkise mit Einhängewand



Vielen Dank das Sie sich für unser hochwertiges Produkt entschieden haben.

Die erworbene Markise wird Ihnen gute Dienste gegen UV-Strahlung der Sonne und Regen erweisen. **Bitte pflegen Sie die Markise nach Anleitung** und achten Sie darauf, sie möglichst im abgetrockneten Zustand zu verpacken. So können Sie sich lange daran erfreuen!

WICHTIG: Bitte lesen Sie diese Betriebs- und Einbauanleitung vor der Installation Ihrer Fächermarkise aufmerksam durch. Bei Fragen zögern Sie bitte nicht uns zu kontaktieren.

Teilleiste:

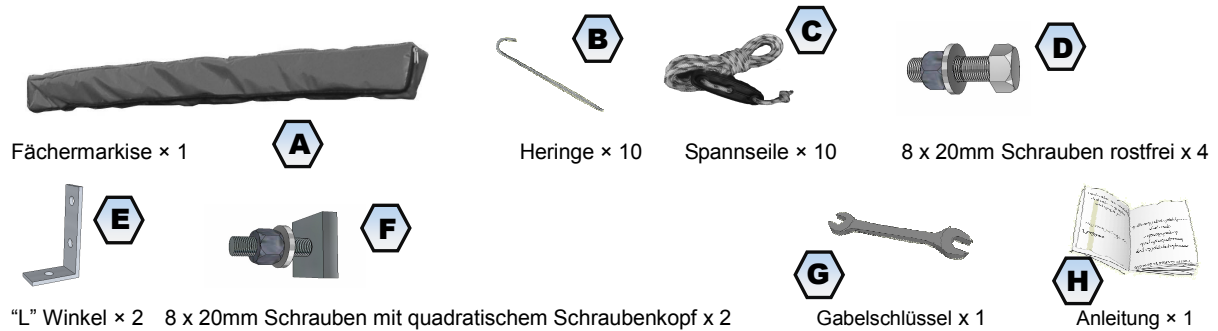

Montageanleitung

Die vorliegende Fächermarkise wurde passend für die meisten Dach-/Gepäckträgersysteme gängiger Van/Bus-Fahrzeuge entwickelt.

- 1** Um die Fächermarkise **A** zu montieren benötigen Sie einen marktüblichen Dachgepäckträger (nicht Bestandteil des Lieferumfangs). Diesen erhalten Sie unter anderem von Herstellern wie Thule, Hapro, Atera, Mont Blanc. usw.

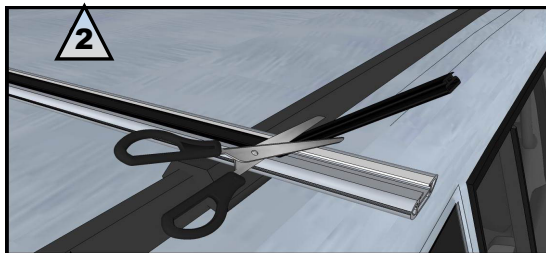

- 2** Falls vorhanden, kürzen Sie bitte einen Teil des eingefassten Gummistreifens um anschließend den L-Winkel **E** in der Führungsschiene zu montieren.

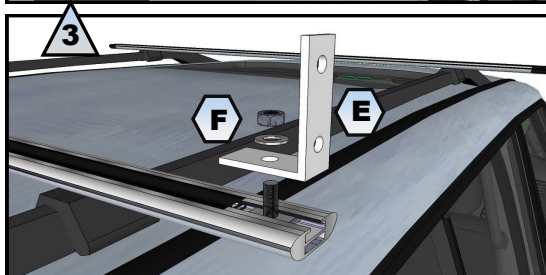

- 3** Setzen Sie den L-Winkel **E** mit der Schraube **F** bündig in die Führungsschiene und ziehen die Schraube mit dem Gabelschlüssel **G** an.

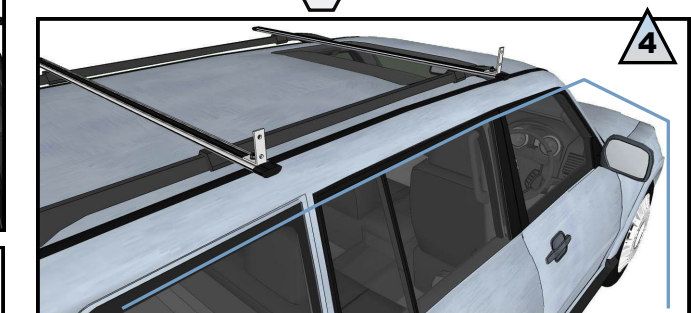
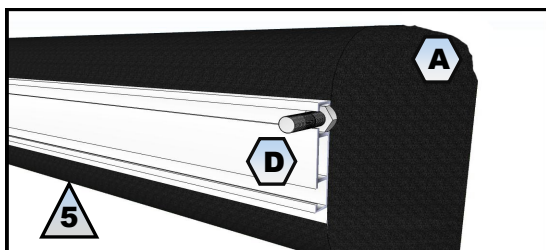

- 4** Führen Sie vier Schrauben 8 x 20mm **D** in die rückseitige Befestigungsschiene der Fächermarkise **A**.

- 5** Die Schrauben **D** können innerhalb der Führungsschiene verschoben werden, somit kann die Markise **A** in Fahrzeug-Längsrichtung justiert werden.

- 6** Nachdem alle Schrauben **D** **F** festgezogen wurden, ist die Montage durchgeführt.

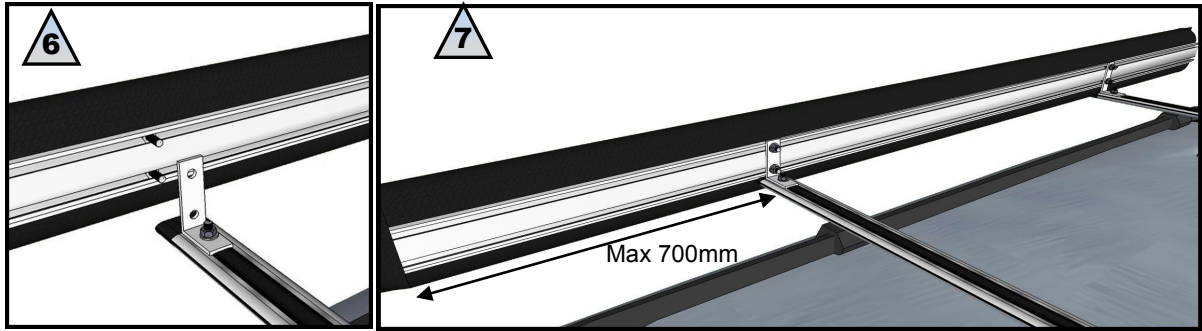

7 Bitte beachten / Warnungen:

1. Die Fächermarkise muss in einer entsprechenden Höhe montiert werden, so dass die Fahrzeurtüren geöffnet werden können, ohne die Unterseite der Fächermarkise zu streifen.
2. Die Fächermarkise darf über die Außenkontur des Fahrzeuges nicht überstehen, außer die Markise wurde in einer Höhe über 2 Meter montiert (Fußgängerschutz).
3. Die Fächermarkise muss an mindestens zwei Punkten befestigt werden, wobei sich die beiden äußeren Befestigungspunkte mit maximal 700mm Abstand zum Markisenende befinden.
4. Die Fächermarkise muss mit mindestens vier Schrauben 8 x 20mm befestigt werden.

Aufbauanleitung

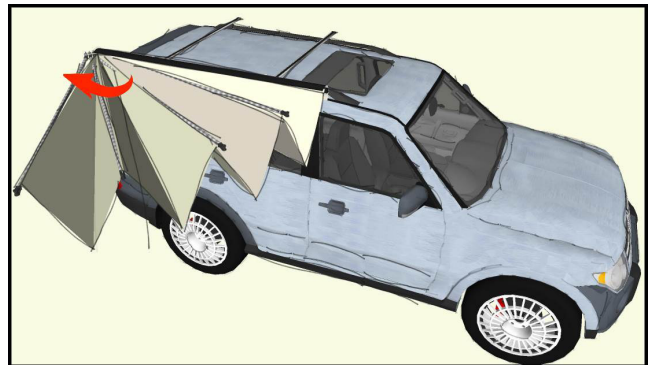
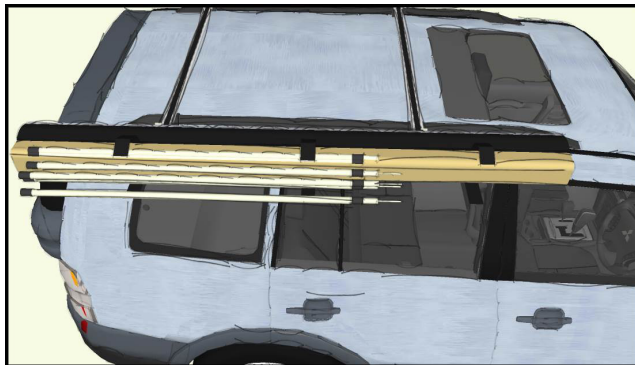

1. Öffnen Sie den Reißverschluss an der PVC-Hülle und öffnen die Schnallen, welche die Fächermarkise/Standfüße halten. Legen Sie die Standfüße in Reichweite bereit.

2. Drehen Sie die hinteren Fächerarme um das Fahrzeugheck und falten den Zeltstoff auf.

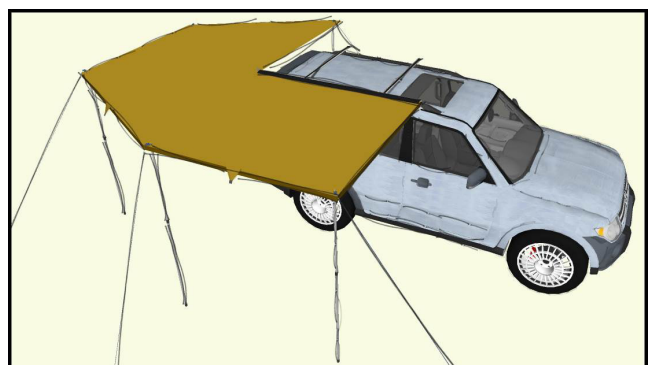
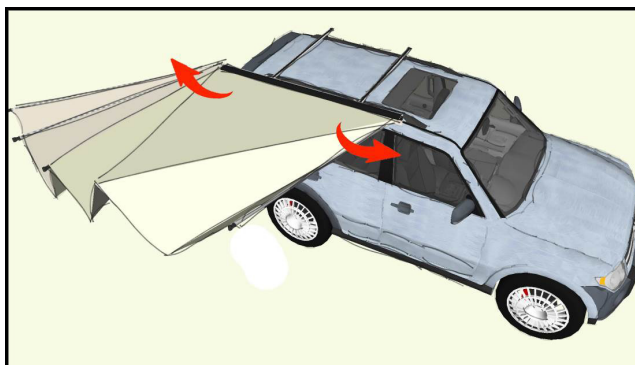

Drehen Sie den vorderen Fächerarm in die vordere Position (senkrecht vom Fahrzeug abweisend) und falten den Zeltstoff auf.

4. Setzen Sie die Standfüße ein und sichern Sie die Fächermarkise mit den beiliegenden Abspannleinen.

Einhängewand

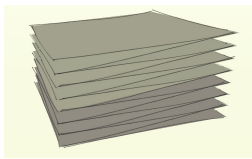

Einhängewand × 1



Heringe × 11

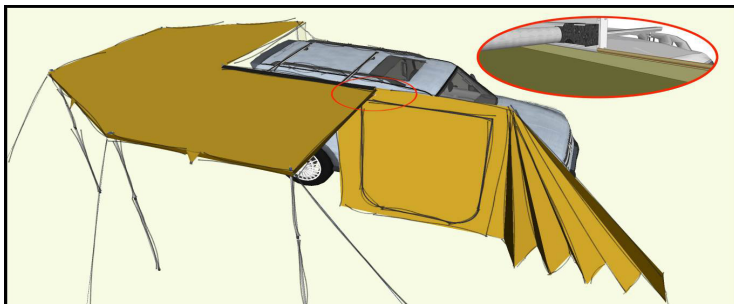

1. Ziehen Sie die Einhängewand in die Schiene über der Seitentüre/ Schiebetüre.

2. Befestigen Sie den Rest an den Biegungen mittels Klettflaschen

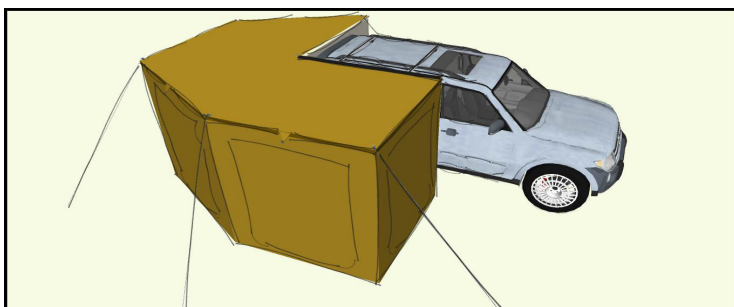

Achtung:

- Sichern Sie die Fächermarkise und die Einhängewand immer mit Heringen und Abspannseilen. Dies schützt die Fächermarkise und die Einhängewand vor starkem Anheben durch Wind. **Bedingt durch die große Angriffsfläche der Fächermarkise sind schwere Schäden durch ungenügende Sicherung an der Markise und dem Fahrzeug nicht ausgeschlossen!**
- **Bauen Sie die Fächermarkise immer im trockenen Zustand ab!** Die Fächermarkise ist aus 100% Polyester mit auflaminiertem PVC-Futter hergestellt und daher wasserfest. Obwohl das Material außergewöhnlich resistent gegen Pilzbefall ist, wird es dennoch Schimmel/Stockflecken ausbilden wenn es nass eingewickelt wurde. Sollte es dennoch nicht zu verhindern sein, dass die Markise im nassen Zustand abgebaut wird, so muss diese zum schnellstmöglichen Termin wieder aufgebaut und getrocknet werden.
- **Bauartbedingt versiegeln sich die Nähte nach dem ersten Einwirken von Wasser (quellen auf). Daher kann es mit dem ersten Einsatz im Regen sein, dass die Nähte undicht „wirken“.** Dies stellt keinen Mangel dar, da sich der Effekt über Laufzeit einstellt.
- Führen Sie regelmäßige Kontrollen der Befestigungsschrauben und des Dachträgers durch. Ein Ablösen der Markise bei voller Fahrt kann verheerende Folgen mit Personenschaden nach sich ziehen. **Fahren Sie wenn möglich nicht schneller als 160km/h bei montierter Fächermarkise.**
- Achten Sie bei Regen auf das sichere Abfließen des Wassers. Sollten sich Wassertaschen ausbilden, so richten Sie die Markise in einem anderen Winkel aus. Bei Wind achten Sie auf die korrekte Befestigung und Abspannung der Markise um Schäden zu vermeiden. **Bauen Sie die Markise bei stark aufbrausenden Winden ab.**

Gewährleistung

Sie erhalten auf diesen Artikel 24 Monate Gewährleistung/Garantie nach gültigem EU-Recht bei Kauf des Artikels. Die Garantie schließt Fehlbedienung –wie z.B. die unsachgemäße Ausführung der Absicherungsmaßnahmen bei Wind- aus.